

NEW HOLLAND

W50/W60/W70/W80



KOMPAKT-RADLADER

	W50	W60	W70	W80
MOTORLEISTUNG	40 kW - 54 PS	44 kW - 59 PS	45 kW - 60 PS	56 kW - 75 PS
EINSATZGEWICHT (MAX.)	4450 kg	5200 kg	5300 kg	5870 kg
SCHAUFELINHALT	0,65 - 0,80 m ³	0,80 - 0,90 m ³	0,90 - 1,00 m ³	1,00 - 1,20 m ³

 **NEW HOLLAND**

LEISTUNG DURCH ERFAHRUNG

W50/W60/W70/W80



MODERNE, ERGONOMISCH GESTALTETE GROßRAUMKABINE GEMÄß ROPS/FOPS

- mit 360°-Rundumsicht. Front- und Heckscheibenwischer. Heizgebläse und Defrosterdüsen garantieren einen sicheren Betrieb bei allen Wetterbedingungen. Alle Bedienelemente sind ergonomisch angeordnet; verstellbare Lenksäule und verstellbarer Sicherheitsgurt.



MULTIFUNKTIONSHEBEL FÜR ARBEITSAUSRÜSTUNGEN

- mit integriertem Wahlhebel für Vorwärts/Nullstellung/Reversieren und Gangwechsel. Armaturenbrett mit elektronischem Warnsystem.



NEUER ABGASARMER TIER 2 DEUTZ-MOTOR

- Sparsamer, ölkühlter Dieselmotor mit Direkteinspritzung nach den EC-Richtlinien 97/68.

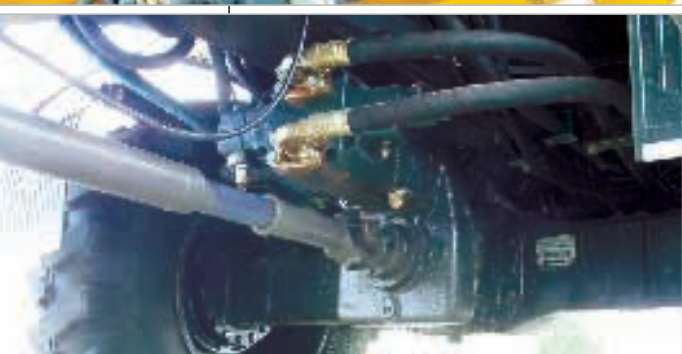

FRONT- UND HINTERACHSEN

- Planetenuntersetzung. Hydrostatische Bremsen, hydraulisch betätigt mit Druckspeicher, trockene Scheibenbremsen an der Frontachse und an der Antriebswelle. Selbstsperrdifferenziale: Standard an der Frontachse und optional an der Hinterachse. Starre Frontachse; pendelnd gelagerte Hinterachse, Pendelwinkel $\pm 12^\circ$.
- FT (Fast Travel)-Version, als Option für den W80 beinhaltet:
 - Fahrgeschwindigkeit bis max. 35 km/h
 - Selbstsperrdifferential an der Hinterachse
 - Zwei zusätzliche nasse Scheibenbremsen an der Frontachse





AUßERGEWÖHNLICHE STANDSICHERHEIT

- auch bei einem Knickwinkel von 41° dank langem Radstand und niedrigem Schwerpunkt.

LADEARME

- Z-Kinematik mit robusten Ladearmen für außergewöhnliche Losbrechkräfte und hohe Kippgeschwindigkeiten.

HYDRAULISCHER SCHNELLWECHSLER ALS STANDARD

- Außergewöhnliche Flexibilität in allen Einsatzbereichen beim schnellen Wechsel von:
 - Mehrzweckschaufel
 - Traggabel4-in-1-Schaufel (dritte hydraulische Funktion optional)

EINFACHER ZUGANG

- zu allen wichtigen Baugruppen für schnelle und kinderleichte Wartung vom Boden aus.



W50/W60/

TECHNISCHE DATEN



MOTOR - W50

Motorleistung (ISO 14396)40 kW/54 PS
 Drehzahl2300 min⁻¹
 Hersteller und ModellDeutz F4M2011
 Typemissionsarm gemäß Tier 2, ölgekühlt, Direkteinspritzung
 Anzahl der Zylinder4
 Bohrung x Hub94 x 112 mm
 LuftversorgungAnsaugung
 LuftfilterTrockenfilter
Der Motor entspricht den Vorgaben 97/68/CE, Stufe 2.



MOTOR - W60

Motorleistung (ISO 14396)44 kW/59 PS
 Drehzahl2400 min⁻¹
 Hersteller und ModellDeutz F4M2011
 Typemissionsarm gemäß Tier 2, ölgekühlt, Direkteinspritzung
 Anzahl der Zylinder4
 Bohrung x Hub94 x 112 mm
 LuftversorgungAnsaugung
 LuftfilterTrockenfilter
Der Motor entspricht den Vorgaben 97/68/CE, Stufe 2.



MOTOR - W70

Motorleistung (ISO 14396)45 kW/60 PS
 Drehzahl2500 min⁻¹
 Hersteller und ModellDeutz F4M2011
 Typemissionsarm gemäß Tier 2, ölgekühlt, Direkteinspritzung
 Anzahl der Zylinder4
 Bohrung x Hub94 x 112 mm
 LuftversorgungAnsaugung
 LuftfilterTrockenfilter
Der Motor entspricht den Vorgaben 97/68/CE, Stufe 2.



MOTOR - W80

Motorleistung (ISO 14396)56 kW/75 PS
 Drehzahl2300 min⁻¹
 Hersteller und ModellDeutz BF4M2011
 Typemissionsarm gemäß Tier 2, ölgekühlt, Direkteinspritzung
 Anzahl der Zylinder4
 Bohrung x Hub94 x 112 mm
 LuftversorgungAnsaugung
 LuftfilterTrockenfilter
Der Motor entspricht den Vorgaben 97/68/CE, Stufe 2.



ELEKTRISCHES SYSTEM ALLER MODELLE

Bordnetzspannung12 V
 Lichtmaschine55 A
 Batterie1 x 92 Ah



ELEKTRISCHES SYSTEM - W50

TypZahnradpumpe für Arbeitskreislauf und Lenkung,
 offener Zentralkreislauf, druck-/mengengesteuert
 3. hydraulische Funktion für 4-in-1-Schaufel optional
 Max. Fördermenge51 l/min
 Max. Arbeitsdruck230 bar



ELEKTRISCHES SYSTEM - W60

TypZahnradpumpe für Arbeitskreislauf und Lenkung,
 offener Zentralkreislauf, druck-/mengengesteuert
 3. hydraulische Funktion für 4-in-1-Schaufel optional
 Max. Fördermenge64 l/min
 Max. Arbeitsdruck230 bar



ELEKTRISCHES SYSTEM - W70

TypZahnradpumpe für Arbeitskreislauf und Lenkung,
 offener Zentralkreislauf, druck-/mengengesteuert
 3. hydraulische Funktion für 4-in-1-Schaufel optional
 Max. Fördermenge66 l/min
 Max. Arbeitsdruck230 bar



ELEKTRISCHES SYSTEM - W80

TypZahnradpumpe für Arbeitskreislauf und Lenkung,
 offener Zentralkreislauf, druck-/mengengesteuert
 3. hydraulische Funktion für 4-in-1-Schaufel optional
 Max. Fördermenge72 l/min
 Max. Arbeitsdruck230 bar



GETRIEBE ALLER MODELLE

TypHydrostatikgetriebe
 (mit automatischer Leistungsregelung)
 Inching-Pedal (zur Reduzierung der Fahrgeschwindigkeit
 bei voller Drehzahl), Schalter für Fahrtrichtungs- und
 Gangwechsel im Multifunktionsschalter integriert.
 Permanenter Allradantrieb.
 Fahrgeschwindigkeiten (vorwärts/rückwärts) km/h
 1. Gang0 - 6
 2. Gang0 - 20
 2° FT (Fast Travel) optional nur für W800-35



ACHSEN - ALLE MODELLE

Planetenachsen mit Allradantrieb
 VorderachseStarrachse mit Sperrdifferential als Standard
 Hinterachse±12° pendelnd gelagert,
 Sperrdifferential als Option
 Oder mit der optional FT (Fast Travel) Version, verfügbar nur mit W80

W70/W80



BREMSEN - ALLE MODELLE

Betriebsbremse.....hydrostatische Pumpspeicherbremse,
hydraulisch betätigt, mit trockenen Scheibenbremsen
an der Vorderachse und an der Antriebswelle
FT-Version (Option): zwei zusätzliche nasse Lamellenbremsen
auf der Vorderachse an den Planetengetrieben

Feststellbremse.....mechanisch an der Vorderachse
und an der Antriebswelle



LENKUNG

TypORBITROL
Knickwinkel±41°
Wenderadius über Schaufelaußenkante: W50-W60-W70.....4150 mm
Wenderadius über Schaufelaußenkante: W804600 mm



KABINE UND BEDIENELEMENTE

- Modern, geräumig, ergonomisch gestaltet • 360° Rundumsicht
- ROPS/FOPS • Radio-Einbau vorbereitet • verstellbare Lenksäule • Heizung und Defroster • vollständig einstellbarer Fahrersitz mit Stoffbezug
- Zündschlüssel-Starter • Gaspedal • elektronische Fahrstufen- und Betriebsartensteuerung im Multifunktionshebel integriert • verstellbarer Sicherheitsgurt • Getränke-Halter
- Ablagefach • Sonnenblenden vorn und hinten • Innenbeleuchtung • Scheibenwischer vorn und hinten • 12-Volt-Anschluss • Außenspiegel
- Kleiderhaken



BEREIFUNG

W50 - W60 - W70

Standard335/80 R18
Optional335/80 R20
365/70 R18
12.5-20 MPT

W80

Standard405/70 R20
Optional375/75 R20
335/80 R18
14.5-20 MPT



FÜLLMENGEN

Motor	Liter
Kraftstofftank	100
Hydraulik: W50-W60-W70	60
Hydraulik: W80	70



W50/W60/W70/W80

ABMESSUNGEN - EINSATZGEWICHTE

MEHRZWECKSSCHAUFEL		W50	W60	W70	W80
A Länge über alles	mm	5050	5400	5400	5500
B Kabinehöhe	mm	2680	2800	2800	2800
C Schaufelbreite	mm	1900	2050	2050	2100
D Breite über Reifen	mm	1780	1910	1910	1910
E Auskipphöhe	mm	2410	2520	2520	2630
F Auskippsweite	mm	780	790	840	940
G Schaufeldrehpunkt bei max. Ladehöhe	mm	3070	3180	3180	3340
H Abstechtiefe	mm	50	85	85	85
I Radstand	mm	2120	2250	2250	2350
J Spurweite	mm	1440	1520	1520	1520
K Bodenfreiheit unter Scheibenbremse	mm	315	340	360	365
Einsatzgewicht	kg	4450	5200	5300	5870

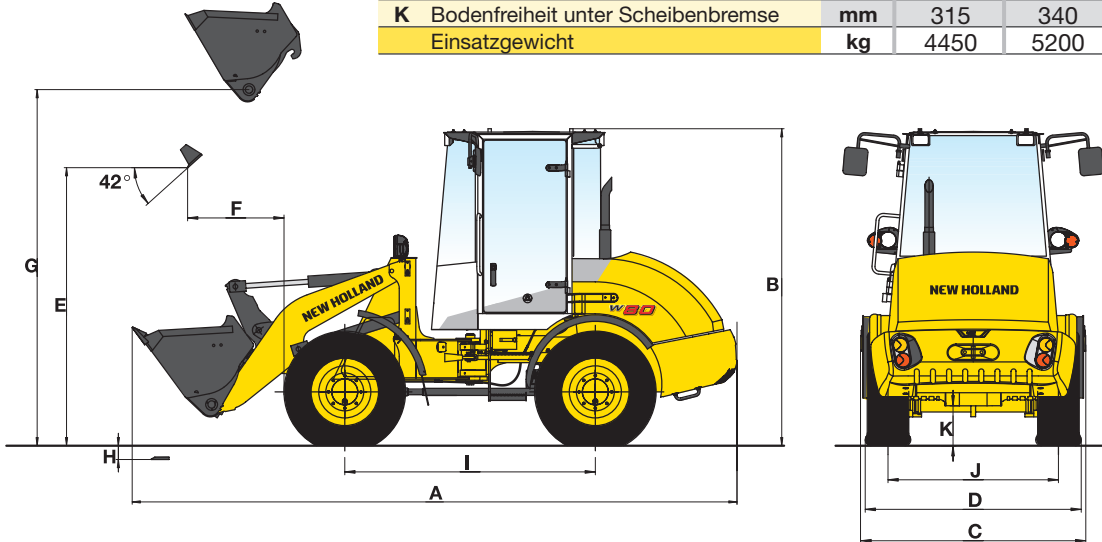

LEISTUNGSDATEN

		W50	W60	W70	W80
Inhalt Standardschaufel (Materialdichte 1,8)	m ³	0,70	0,80	0,90	1,10
Ausbrechkraft	daN	5450	5936	5890	7500
Statische Kipplast, gerade	kg	3250	3658	4078	4370
Statische Kipplast, geknickt 41°	kg	2700	3100	3300	3565
Schnittbreite	mm	1900	2050	2050	2100
Hubleistung in Bodenhöhe	daN	4020	4300	4780	5700

ABMESSUNGEN - EINSATZGEWICHTE

LADEGABEL		W50	W60	W70	W80
Gabellänge	mm	1200	1200	1200	1200
Gewicht	mm	1383	1383	1383	1383
Gewicht	kg	300	340	340	340
F1 Ladehöhe bei max. Reichweite	mm	1325	1410	1410	1470
F2 max. Ladehöhe	mm	2940	3000	3000	3120
L Reichweite bei abgelegter Ausrüstung	mm	700	750	750	770
G1 max. Reichweite	mm	1200	1215	1215	1310
G2 Reichweite bei max. Ladehöhe	mm	500	475	475	600
Nutzlast ebenes Gelände, 41° geknickt	kg	1480	1650	1750	2070
Nutzlast unebenes Gelände, 41° geknickt	kg	1100	1250	1300	1550
Einsatzgewicht	kg	4290	5100	5350	5800

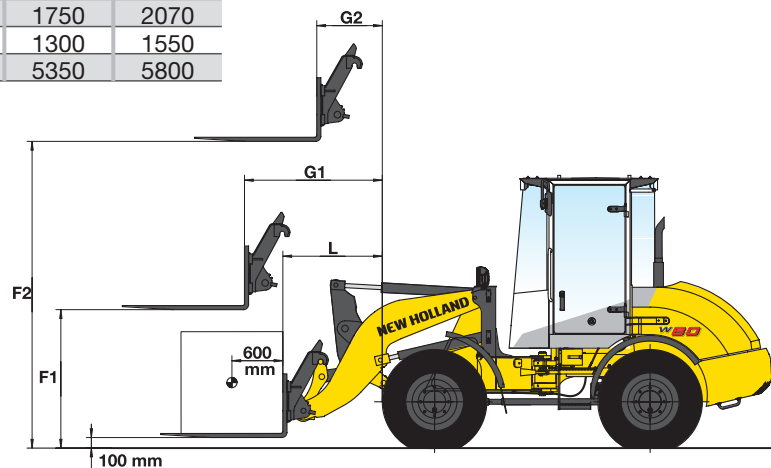

STANDARD AUSRÜSTUNG

- Allradantrieb
- Automatische Schaufelrückstellung
- Beheizte Kabine
- Betriebsstundenzähler
- Blinker und Bremsleuchten
- Bordnetz-Schutzschaltung
- Fahrtrichtungsanzeige
- Fahrtrichtungsanzeige vorwärts-/rückwärts
- Feststellbremse
- Halogenarbeitsleuchten
- Hydraulik mit Dauerfilter
- Hydraulische Schnellwechseleinrichtung
- Hydraulischer Lüfter
- Inching-Pedal
- Instrumentenkonsole mit elektronischem Warnsystem
- Kabinen-Luftfilter
- Luftfilter-Warnanzeige
- Multifunktionshebel mit integrierter Fahrstufen- und ■
- Betriebsartenschaltung
- Planetenachsen
- Radabdeckung vorn und hinten
- ROPS/FOPS-Kabine
- Signal- und Warnlichter
- Signalhorn
- Trockene Scheibenbremsen für Betriebs- und Feststellbremse
- Verstellbare Lenksäule
- Verstellbarer Sicherheitsgurt

OPTIONALE AUSRÜSTUNG

- 3. hydraulische Funktion (für 4-in-1-Schaufel)
- Akustisches Warnsignal beim Reversieren
- FT (Fast Travel) Version für L 10.5, inklusive:
 - Selbstsperrdifferential an der Hinterachse
 - zwei zusätzliche nasse Lamellenbremsen an der Vorderachse
- Hochleistungsheizung
- Hochleistungsheizung mit Klimaanlage
- Radio-Kassettengerät
- Schaufelstand-Anzeige
- Selbstsperrdifferential an der Hinterachse
- Sicherheitsventile am Hubgestell
- Warnlicht
- Wegfahrsperr
- Zusatzgegengewicht
- Zusatzhydraulik
- Zusatzscheinwerfer

Anmerkung: Standard- und Sonderausrüstungen können je nach Land variieren. Bitte fragen Sie Ihren NEW HOLLAND Händler.

LADESCHAUFELN			
MODELL	SCHAUFELINHALT (SAE) / m ³	BREITE / mm	GEWICHT/ kg
W50	0,65	1800	250
W50	0,70	1900	265
W50	0,80	1900	295
W60	0,80	2050	315
W60	0,90	2050	335
W70	0,90	2050	335
W70	1,00	2100	365
W80/FT	1,00	2100	365
W80/FT	1,10	2100	370
W80/FT	1,20	2100	410



KOMPONENTEN & SERVICE

Das New Holland Händlernetzwerk ist die beste Gewährleistung für die kontinuierliche Produktivität das an die Kunden gelieferten Maschinen. New Holland Servicetechniker sind komplett ausgestattet, um alle Wartungs- und Reparaturarbeiten durchzuführen und alle Servicestellen entsprechen dem von New Holland auferlegten strengen Qualitätsstandard. Das weltweite New Holland Komponentennetzwerk gewährleistet schnellen und zuverlässigen Ersatz für reduzierte Stillstandzeiten, höhere Produktivität und natürlich profitablen Betrieb für die Kunden.

BEI IHREM VERTRAGSHÄNDLER

Die Informationen in dieser Broschüre sind nur allgemeiner Art. Die Firma NEW HOLLAND KOBELCO CONSTRUCTION MACHINERY S.p.A. kann Detailangaben oder Spezifikationen zu dem in dieser Broschüre beschriebenen Produkt jederzeit aus technischen oder sonstigen Gründen ändern. Die Abbildungen zeigen die Produkte nicht notwendigerweise in Standardausführung. Die hier gezeigten Abmessungen, Gewichte und Fassungsvermögen sowie die verwendeten Umrechnungsdaten sind nur ungefähre Angaben und im Rahmen der normalen Fertigungsmethoden Abweichungen unterworfen.

Published by NEW HOLLAND KOBELCO CONSTRUCTION MACHINERY S.p.A. - www.newholland.com
 Printed in Italy - LEADER Firenze - Cod. 73301075 - DOO - Printed 02/05

 **NEW HOLLAND**



NEW HOLLAND IST EINE MARKE VON CNH.
 CNH: DER ALLROUND PARTNER FÜR IHRE GANZ SPEZIFISCHEN AUFGABEN.